

Cuidado Eficiente

NorrDia

Hemodializador de fibra hueca
(Alto flujo)



Cuidado Eficiente

Tras años de experiencia en el sector de terapias renales, en NorrDia entendemos las necesidades cambiantes de la diálisis moderna.

Sabemos que las expectativas de los pacientes, los profesionales sanitarios y los sistemas de salud evolucionan constantemente. Por eso, nuestra misión es sencilla y directa: "Ayudar a los profesionales a ofrecer una atención de la máxima calidad"

Esta misión es la base de NorrDia y guía todo lo que hacemos.

Nuestros dializadores pueden emplearse en las modalidades de HF, HD o HDF. Fabricados bajo los más altos estándares de calidad y en instalaciones de última tecnología, los dializadores NorrDia ofrecen un rendimiento fiable que responde a las exigencias de pacientes, profesionales y sistemas sanitarios.

Al equilibrar rendimiento, coste y responsabilidad medioambiental, la serie NorrDia H ofrece una opción inteligente para la diálisis moderna.

A esto denominamos Cuidado Eficiente

- RENDIMIENTO CLÍNICO
- SENCILLEZ OPERATIVA
- OPCIÓN ECONÓMICA



RENDIMIENTO CLÍNICO

Alta permeabilidad para un tratamiento eficaz

La serie de dializadores NorrDia H ha sido diseñada para terapias de alta permeabilidad, permitiendo la eliminación eficiente de toxinas urémicas, tanto de pequeño como de gran tamaño molecular, para favorecer una hemodiálisis eficaz. Gracias a la alta tasa de aclaramiento, estos dializadores facilitan alcanzar los objetivos de depuración prescritos dentro de los tiempos estándar de tratamiento, un aspecto crítico para garantizar una diálisis de alta calidad.

Al posibilitar la eliminación efectiva de toxinas urémicas y del exceso de fluidos, la serie NorrDia H contribuye a alcanzar los niveles post-diálisis previstos de forma eficiente.

Los datos de rendimiento (ver gráfico en página 6) muestran que la serie NorrDia H iguala las tasas de eliminación de dializadores de marcas líderes en hemodiálisis intermitente (ICHD), estableciendo nuevos referentes en tratamiento dialítico.

Alta permeabilidad con pérdida mínima de albúmina

La membrana de la serie NorrDia H presenta una distribución de poros bien definida y controlada, lo que permite la eliminación de moléculas medianas preservando proteínas esenciales.

Mantener niveles séricos de albúmina es importante, ya que niveles bajos de albúmina se asocian con un incremento significativo de la mortalidad en pacientes en diálisis¹.

Tecnología avanzada de membrana para un tratamiento seguro y eficaz

La producción de membranas de NorrDia permite una distribución controlada del tamaño de poro con una porosidad global elevada, optimizando el rendimiento dialítico.

Libre de BPA para mayor seguridad del paciente

La serie NorrDia H prioriza la seguridad del paciente mediante una carcasa de polipropileno libre de bisfenol A (BPA), reduciendo la exposición a esta sustancia, clasificada por la Comisión Europea como tóxica para la reproducción (Categoría 1B) y como posible disruptor endocrino de muy alta preocupación (SVHC)².

Al diseñar el producto sin BPA, la serie NorrDia H minimiza riesgos potenciales asociados a la alteración endocrina, ofreciendo una experiencia de diálisis más segura para pacientes y con menor impacto ambiental.

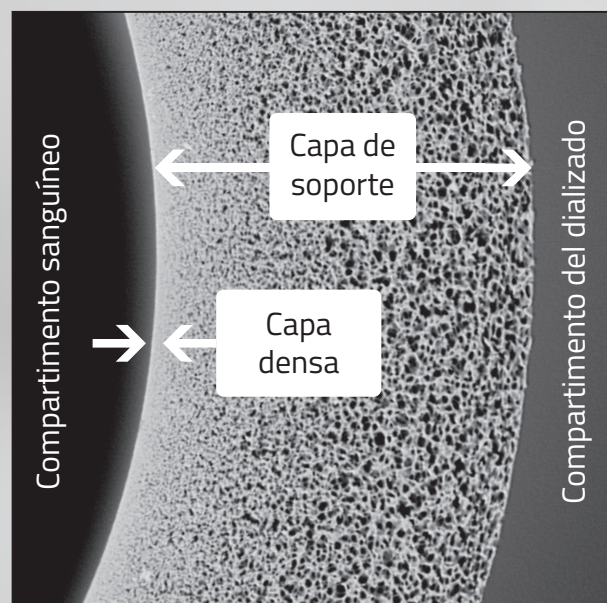

SENCILLEZ OPERATIVA

Diseño de flujo optimizado para reducir la coagulación y pérdida sanguínea

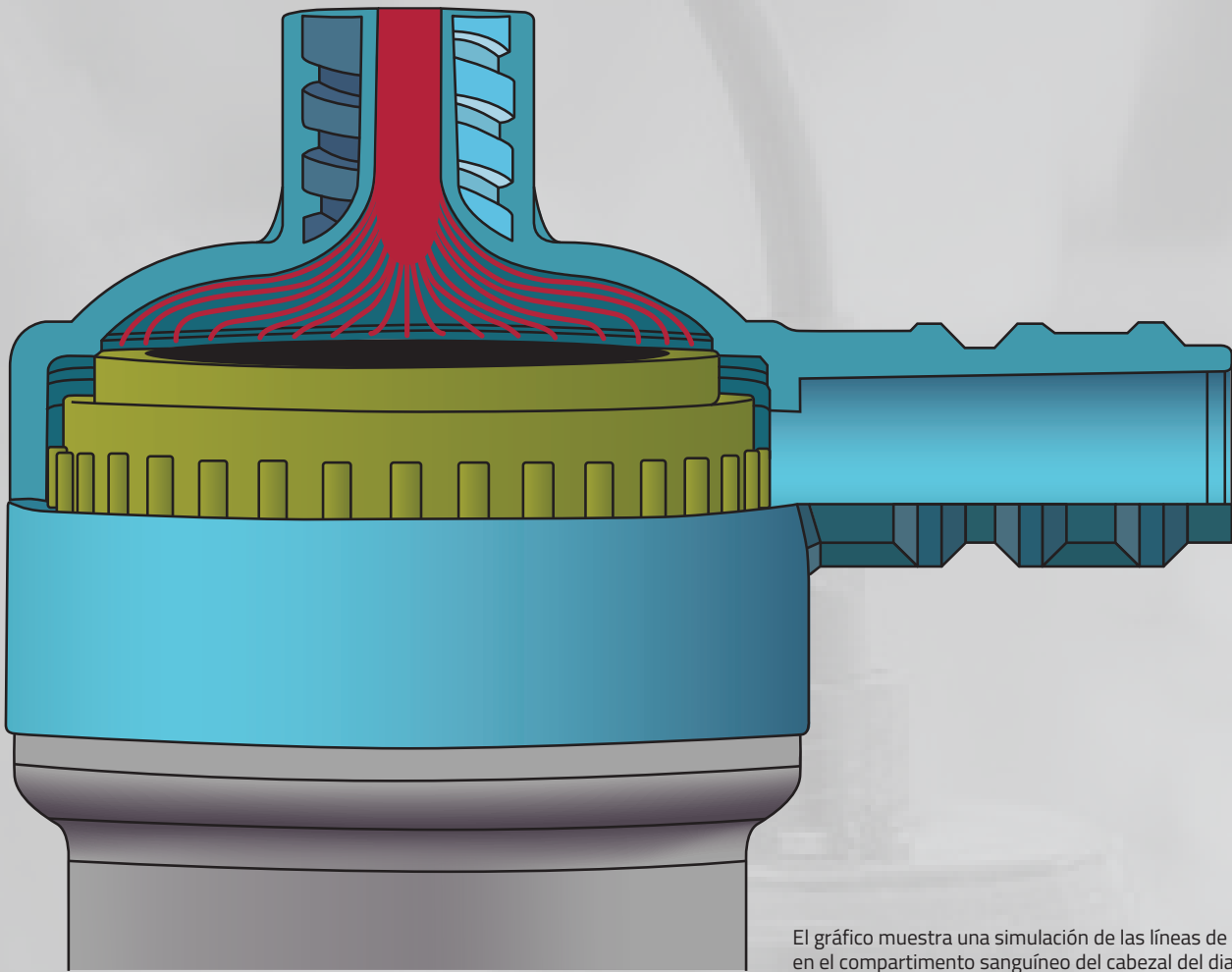

El gráfico muestra una simulación de las líneas de corriente en el compartimento sanguíneo del cabezal del dializador.

La formación de coágulos en hemodializadores suele vincularse a condiciones de flujo desfavorables; la coagulación puede producirse en “zonas muertas” de baja velocidad dentro del trayecto sanguíneo³.

Aprovechando investigación hidrodinámica avanzada, la serie NorrDia H incorpora un diseño optimizado de entrada sanguínea que facilita una distribución homogénea de la sangre en el cabezal del dializador.

Al reducir las zonas muertas, la serie NorrDia H puede disminuir el riesgo de coagulación procedente de áreas de estasis sanguínea.

La geometría optimizada del cabezal permite un mejor retorno sanguíneo al final del tratamiento, favoreciendo el retron de la sangre y la eficiencia del procedimiento.

Purgado eficiente para ahorro de tiempo y costes

La serie NorrDia H presenta un canal de flujo de dializado optimizado que permite un purgado de arriba hacia abajo sin necesidad de intervención manual.

Esto posibilita el uso de funciones automáticas de cebado sin necesidad de girar el dializador, mejorando la eficiencia del flujo de trabajo y liberando tiempo de la plantilla para otras tareas.

Un purgado eficiente mejora el flujo de trabajo y reduce el consumo de solución salina, lo que impacta positivamente en el coste global del tratamiento.

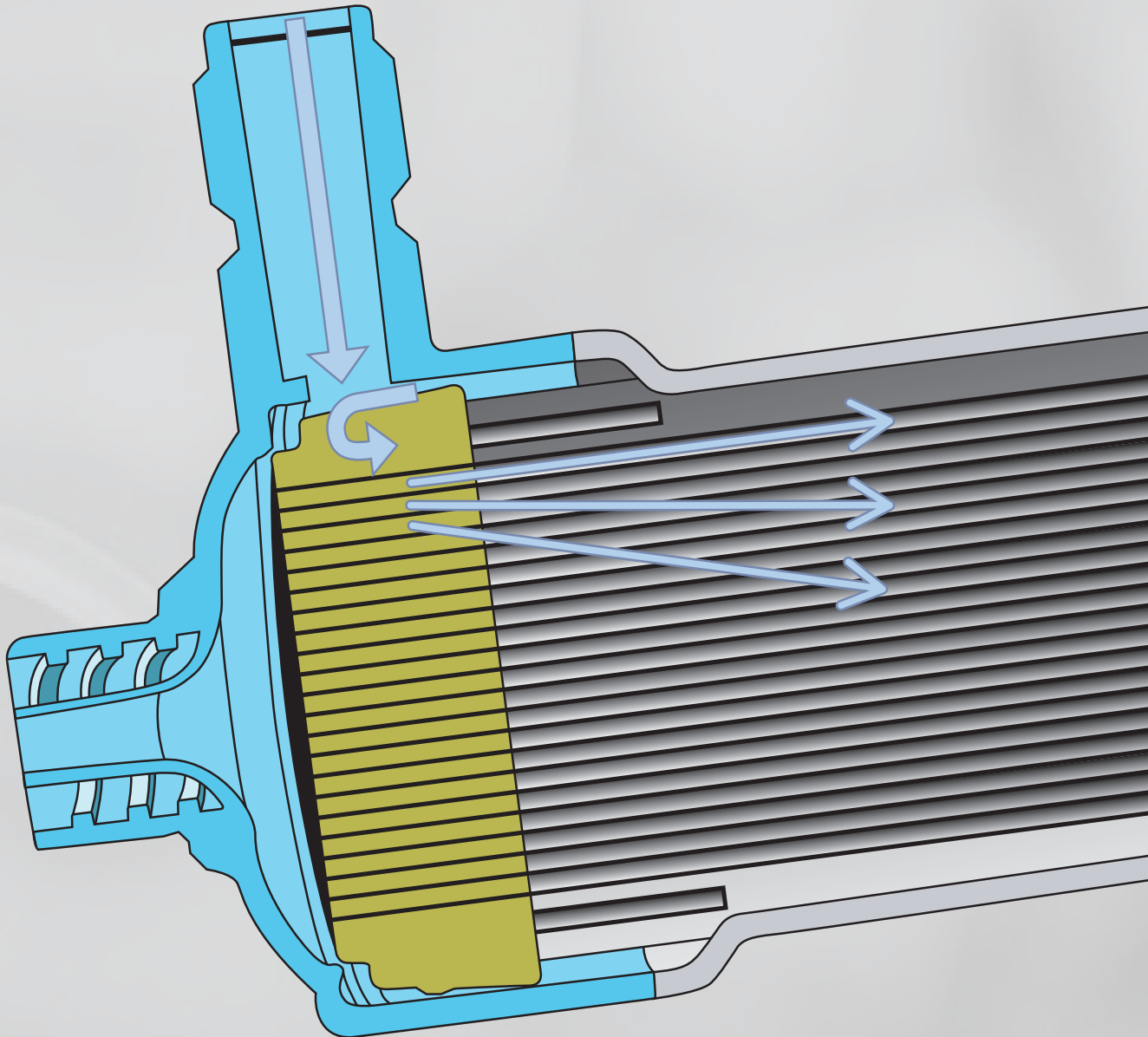
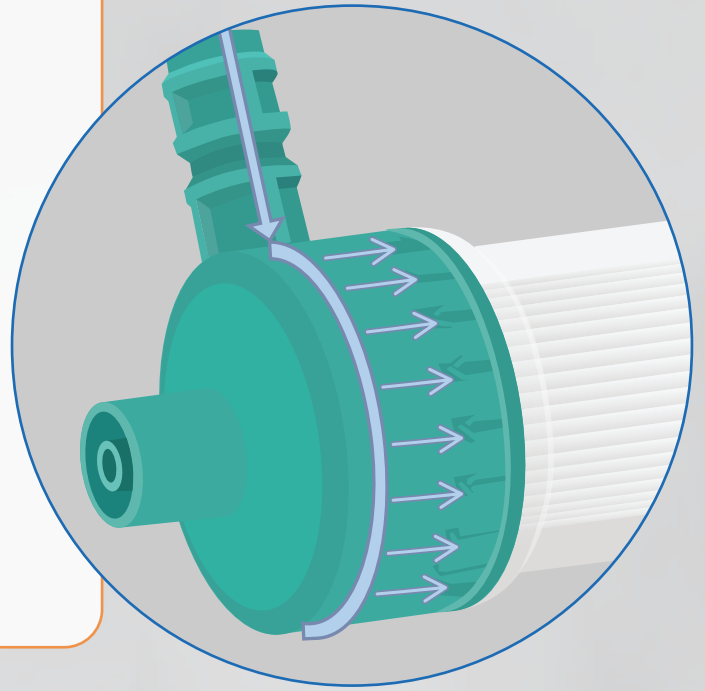

Opción económica

Fabricados con una tecnología de vanguardia, los hemodializadores NorrDia H combinan rendimiento elevado con eficiencia de costes. Una cadena de suministro optimizada garantiza precios competitivos sin renunciar a los requisitos clínicos de la asistencia renal.

Diseñada pensando en la sostenibilidad, la serie NorrDia H minimiza el uso de plástico y presenta una carcasa de polipropileno sin PVC. Dado que los residuos clínicos que contienen sangre humana suelen requerir incineración, los materiales sin PVC ofrecen una ventaja en el coste de eliminación, ya que el tratamiento de plásticos sin PVC suele ser más económico que las alternativas que contienen PVC.

Equilibrando rendimiento, coste y responsabilidad medioambiental, la serie NorrDia H proporciona una opción inteligente para la diálisis moderna.

Comparación con marcas líderes

El gráfico de rendimiento muestra que la serie NorrDia H iguala los estándares establecidos por otras marcas de primer nivel en el mercado.

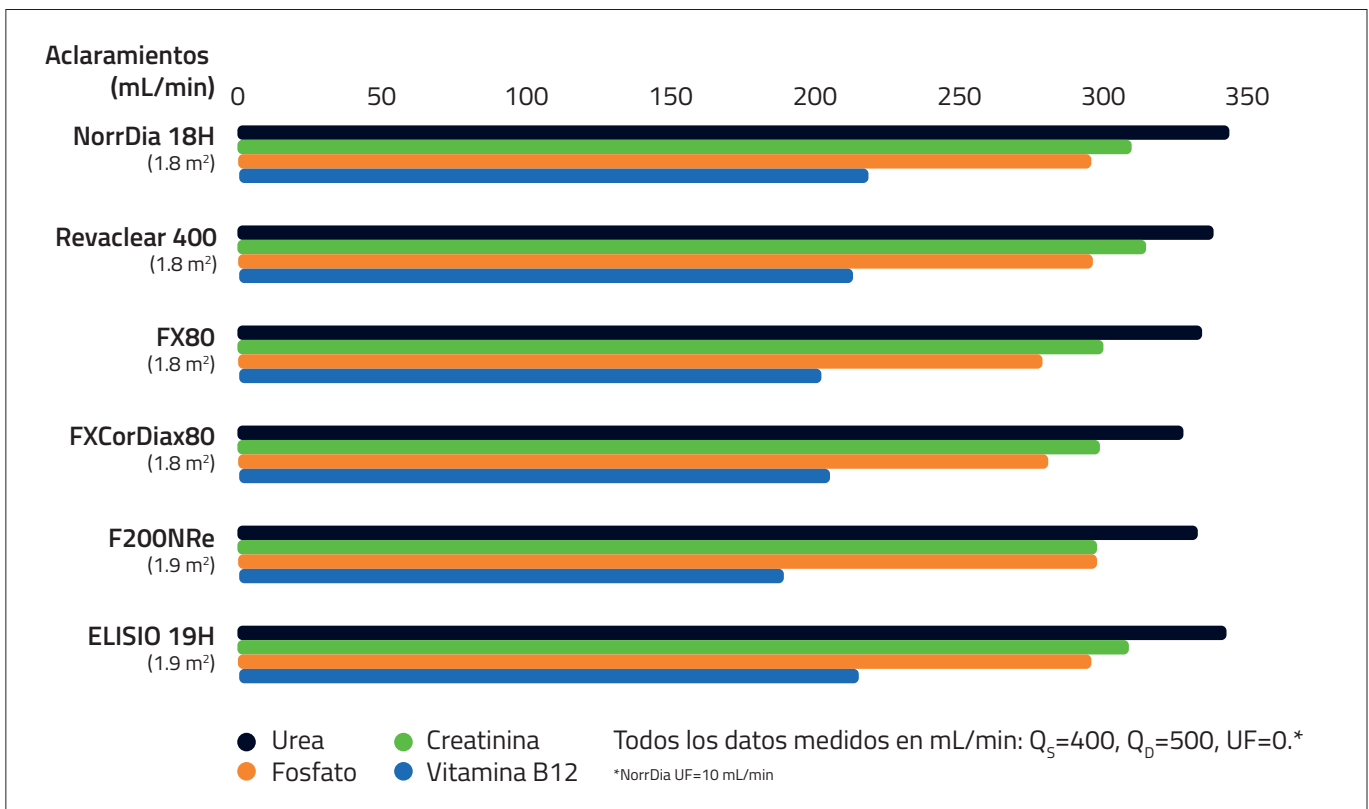

Fuente de datos::

Baxter

Revaclear Datasheet Doc. No. GBU-RC38-200001 v1.0 – December 2020

FMC

FX classix: F00006437 MT-EN (1.0 BG-pppp 08.14)

FX CorDiax: F00002818 DE (V&B – Studiodruck 09.11)

F200NRe: F50010927 Rev 07/2023

Nipro

Elisio Dialyser - brochure Doc. No. Bro-Elisio - EN - 13.Dec.18

Especificaciones del producto

MATERIALES	
Membrana	Membrana de fibras huecas de polietersulfona (PES)
Encapsulado	Poliuretano
Carcasa	Polipropileno
Juntas	Silicona
Tapones de protección	Polietileno
Esterilización	Esterilización por radiación
Barrera estéril	Película sintética PE-PA

ESPECIFICACIONES	NORRDIA-14H	NORRDIA-18H	NORRDIA-20H	NORRDIA-22H	NORRDIA-24H
Coefficiente UF (mL/(h*mmHg))	53	68	75	83	90
KoA urea* (mL/min)	1190	1614	1832	1900	2269
Volumen compartimento sanguíneo (mL)	78	101	110	121	134
Volumen mínimo de cebado recomendado (mL)	500				
PTM máxima (mmHg)	500				
Condiciones de almacenamiento	0-40°C (32°F-104°F)				
Unidades por caja	24				
Peso neto por unidad (g)	155	166	188	192	200

MEMBRANA	NORRDIA-14H	NORRDIA-18H	NORRDIA-20H	NORRDIA-22H	NORRDIA-24H
Área efectiva de membrana (m ²)	1,4	1,8	2,0	2,2	2,4
Díámetro interno de fibra (µm)	200±20				
Espesor de la pared de la fibra (µm)	40±10				

COEFICIENTES DE SIEVING*

β2-microglobulina (11,8kDa)	0.9±0.1
Mioglobina (17 kDa)	0.5±0.1
Albúmina (66,4 kDa)	≤0.008

ACLARAMIENTO IN VITRO (mL/min)

Modo de hemodiálisis (HD)
Q_s/Q_d (mL/min)

Urea (60 Da)	NORRDIA-14H	NORRDIA-18H	NORRDIA-20H	NORRDIA-22H	NORRDIA-24H
200/500	195	199	200	200	200
300/500	275	288	292	292	297
400/500	318	344	350	352	365

Creatinina (113 Da)

200/500	193	196	198	199	200
300/500	258	270	274	278	283
400/500	290	310	320	330	338

Fosfato (142 Da)

200/500	181	191	194	196	196
300/500	236	255	262	268	274
400/500	268	296	310	318	326

Vitamina B12 (1,4 kDa)

200/500	138	159	165	169	175
300/500	168	195	203	211	223
400/500	186	218	225	233	245

Documento de referencia: Versión ZOEY-TXQ-Norrdia-GT-IFU-01_A01 23.05.2025

*Según ISO 8637-1:2017

- Coeficiente UF: medido con sangre bovina, Hct 32%, Pct 60 g/L, 37 °C
- KoA urea: calculado con Q_s=300 mL/min, Q_d=500 mL/min, UF=0 mL/min
- Depuraciones in vitro: medida con UF=10 mL/min

Referencias:

1- Kalantar-Zadeh K, Ficociello LH, Bazzanella J, Mullon C, Anger MS. Slipping Through the Pores: Hypoalbuminemia and Albumin Loss During Hemodialysis. Int J Nephrol Renovasc Dis. 2021 Jan 20;14:11-21.

2- Commission Regulation (EU) 2024/3190 of 19 December 2024 on the use of bisphenol A (BPA) and other bisphenols and bisphenol derivatives with harmonised classification for specific hazardous properties in certain materials and articles intended to come into contact with food, amending Regulation (EU) No 10/2011 and repealing Regulation (EU) 2018/213

3- Suranyi M, Chow JS. Review: anticoagulation for haemodialysis. Nephrology (Carlton). 2010 Jun;15(4):386-92.



Suzhou ZOEY Medical Devices Co., Ltd.

2nd Floor, Building 18, Guanpu Road
No.333, Guoxiang Street, Wuzhong
Economic Development Zone, 215100
Suzhou, China



MedPath GmbH

Mies-van-der-Rohe-Strasse 8
80807 Munich
Alemania



NorrDia Belgium BV

Industriepark 6
3300 Tienen
Bélgica

www.norrdia.com